

Motoriduttori e riduttori pendolari
Shaft mounted geared motors an gear units
Flachgetriebemotoren und Flachgetriebe
Motoréducteurs et réducteurs pendulaires
Motorreductores y reductores pendulares

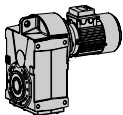



Designazione / Designation / Bezeichnung / Désignation / Designación

CS - S - IS

CS	<p>Motoriduttore pendolare compatto (fornito completo di motore). Compact shaft mounted gear reducer (supplied with motor). Kompakt Flachgetriebemotor (geliefert mit Motor). Motoréducteur pendulaire compact (fourni complet avec le moteur). Motorreductor pendular compacto (con motor).</p>		
S	<p>Motoriduttore pendolare predisposto per motore UNEL. Shaft mounted gear reducer to be fitted to UNEL motor. Flachgetriebemotor zum Anbau an UNEL Motor. Motoréducteur pendulaire prédisposé pour moteur UNEL. Motorreductor pendular con entrada tipo PAM.</p>		
IS	<p>Riduttore pendolare Shaft mounted gear reducer Flachgetriebe Réducteur pendulaire Reductor pendular.</p>		
103	<p>Grandezza 100, 3 stadi di riduzione, serie in ghisa. Size 100, 3 reduction stages, cast iron series. Baugröße 100 - 3 Übersetzungsstufen - Ausführung in Grauguss. Grandeur 100, 3 trains d'engrenages, série en fonte. Tamaño 100, 3 trenes de engranajes, gama de fundición.</p>		
C - D - L	<p>Versioni alberi di uscita. Output shaft versions. Ausführungen Abtriebswelle. Version arbre de sortie. Versión eje de salida.</p>		
FA - FB FC	<p>Flangia uscita. Output flange. Abtriebsflansch. Bride de sortie. Brida de salida.</p>		
91,3	<p>Rapporto di riduzione Reduction ratio Übersetzungsverhältnis Rapport de réduction Relación de reducción</p>		
B3	<p>Posizione di piazzamento Mounting position Einbaulage Position de montage Posición de montaje</p>		
dimensioni di entrata / input dimensions / Abmessungen antriebsseitig / dimensions d'entrée / dimensiones de entrada			
PAM	<p>Predisposto per attacco motore Fitted for motor coupling für Motoranbau vorbereitet Prédisposé pour montage moteur standard Predispuesto para montaje motor</p>		
160	<p>Diametro flangia motore Motor flange diameter Motorflansch-Durchmesser Diamètre bride moteur Diámetro brida motor</p>	14	<p>Diametro albero motore Drive-shaft diameter Motorwellen-Durchmesser Diamètre arbre moteur Diámetro eje motor</p>
dimensioni di uscita / output dimensions / Abmessungen abtriebsseitig / dimensions de sortie / dimensiones de salida			
250	<p>Diametro flangia uscita. Output flange diameter. Durchmesser Abtriebsflansch. Diamètre de la bride de sortie. Diámetro brida de salida.</p>	40	<p>Diametro albero uscita Output shaft diameter Durchmesser Abtriebswelle Diamètre de l'arbre de sortie Diámetro eje de salida.</p>

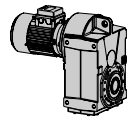

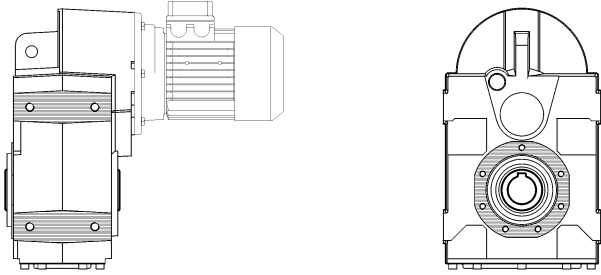
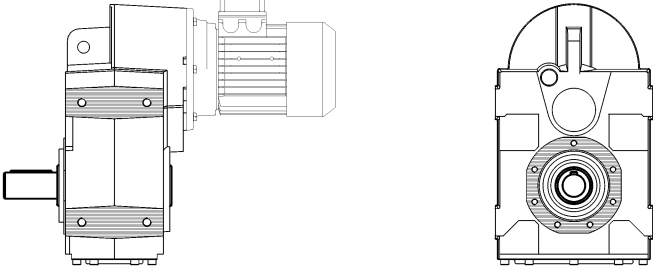
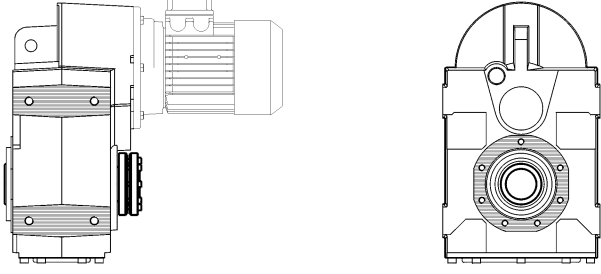
	<p>S ... C</p> <ul style="list-style-type: none"> - Fissaggio piede-flangia / albero cavo. - Foot-flange mounting / hollow shaft. - Fuß-Flanschbefestigung / Hohlwelle. - Fixation à pattes et bride / arbre creux. - Fijación patas-brida / eje hueco.
	<p>S ... D</p> <ul style="list-style-type: none"> - Fissaggio piede-flangia / albero pieno D. - Foot-flange mounting / D solid shaft. - Fuß-Flanschbefestigung / D Vollwelle. - Fixation à pattes et bride / arbre en D. - Fijación patas-brida / eje macizo D.
	<p>S ... L</p> <ul style="list-style-type: none"> - Fissaggio piede-flangia / albero calettatore. - Foot-flange mounting / shrink disc shaft. - Fuß-Flanschbefestigung / Schrumpfscheibe. - Fixation à pattes / bride arbre avec frette. - Fijación patas-brida / eje hueco con aro de apriete.

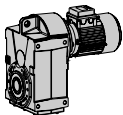

Predisposizione / Predisposition / Motoranbau / Pr edisposition / Predisposici n

CS - S ... 052

i	071	080	090	100	112
8,6	B5-B11	B5-B11	B5-B11	B5-B11	B5-B11
11,1	B5-B11	B5-B11	B5-B11	B5-B11	B5-B11
13,7	B5-B11	B5-B11	B5-B11	B5-B11	B5-B11
15,3	B5-B11	B5-B11	B5-B11	B5-B11	B5-B11
16,3	B5-B11	B5-B11	B5-B11	B5-B11	B5-B11
18,6	B5-B11	B5-B11	B5-B11	B5-B11	B5-B11
21,0	B5-B11	B5-B11	B5-B11	B5-B11	B5-B11
24,1	B5-B11	B5-B11	B5-B11	B5-B11	B5-B11
25,8	B5-B11	B5-B11	B5-B11	B5-B11	B5-B11
27,8	B5-B11	B5-B11	B5-B11	B5-B11	B5-B11
30,0	B5-B11	B5-B11	B5-B11		
32,6	B5-B11	B5-B11	B5-B11	B5-B11	B5-B11
36,5	B5-B11	B5-B11	B5-B11		
39,9	B5-B11	B5-B11	B5-B11	B5-B11	B5-B11
42,6	B5-B11	B5-B11	B5-B11		
47,2	B5-B11	B5-B11	B5-B11		
52,3	B5-B11	B5-B11	B5-B11		
57,9	B5-B11	B5-B11	B5-B11		
72,8	B5-B11	B5-B11	B5-B11		

CS - S ... 053

i	063	071	080	090
74,2	B5-B11	B5-B11	B5-B11	B5-B11
95,8	B5-B11	B5-B11	B5-B11	B5-B11
117,5	B5-B11	B5-B11	B5-B11	B5-B11
137,5	B5-B11	B5-B11	B5-B11	B5-B11
177,5	B5-B11	B5-B11	B5-B11	B5-B11
198,5	B5-B11	B5-B11		
217,6	B5-B11	B5-B11	B5-B11	B5-B11
256,3	B5-B11	B5-B11		

Predisposizione / Predisposition / Motoranbau / Pr edisposition / Predisposici n

CS - S ... 062

i	071	080	090	100	112
8,0		B5-B11	B5-B11	B5-B11	B5-B11
9,5		B5-B11	B5-B11	B5-B11	B5-B11
11,7		B5-B11	B5-B11	B5-B11	B5-B11
13,4		B5-B11	B5-B11	B5-B11	B5-B11
15,9		B5-B11	B5-B11	B5-B11	B5-B11
19,6		B5-B11	B5-B11	B5-B11	B5-B11
23,2	B5-B11	B5-B11	B5-B11	B5-B11	B5-B11
25,1	B5-B11	B5-B11	B5-B11	B5-B11	B5-B11
27,7	B5-B11	B5-B11	B5-B11	B5-B11	B5-B11
30,0	B5-B11	B5-B11	B5-B11	B5-B11	B5-B11
33,9	B5-B11	B5-B11	B5-B11	B5-B11	B5-B11
36,6	B5-B11	B5-B11	B5-B11	B5-B11	B5-B11
39,4	B5-B11	B5-B11	B5-B11	B5-B11	B5-B11
43,6	B5-B11	B5-B11	B5-B11	B5-B11	B5-B11
46,1	B5-B11	B5-B11	B5-B11		
53,5	B5-B11	B5-B11	B5-B11	B5-B11	B5-B11
55,0	B5-B11	B5-B11	B5-B11		
67,5	B5-B11	B5-B11	B5-B11		

CS - S ... 063

i	071	080	090
81,4	B5-B11	B5-B11	B5-B11
99,9	B5-B11	B5-B11	B5-B11
126,4	B5-B11	B5-B11	B5-B11
150,9	B5-B11	B5-B11	B5-B11
185,0	B5-B11	B5-B11	B5-B11
217,8	B5-B11		
267,2	B5-B11		

Predisposizione / Predisposition / Motoranbau / Pr edisposition / Predisposici n

CS - S ... 082

i	080	090	100	112	132
7,3	B5-B11	B5-B11	B5-B11	B5-B11	B5-B11
8,1	B5-B11	B5-B11	B5-B11	B5-B11	B5-B11
9,9	B5-B11	B5-B11	B5-B11	B5-B11	B5-B11
11,6	B5-B11	B5-B11	B5-B11	B5-B11	B5-B11
12,8	B5-B11	B5-B11	B5-B11	B5-B11	B5-B11
15,7	B5-B11	B5-B11	B5-B11	B5-B11	B5-B11
17,3	B5-B11	B5-B11	B5-B11	B5-B11	B5-B11
20,1	B5-B11	B5-B11	B5-B11	B5-B11	B5-B11
22,1	B5-B11	B5-B11	B5-B11	B5-B11	B5-B11
24,0	B5-B11	B5-B11	B5-B11	B5-B11	B5-B11
27,3	B5-B11	B5-B11	B5-B11	B5-B11	B5-B11
28,7	B5-B11	B5-B11	B5-B11	B5-B11	B5-B11
31,8	B5-B11	B5-B11	B5-B11	B5-B11	B5-B11
34,9	B5-B11	B5-B11	B5-B11	B5-B11	B5-B11
40,1	B5-B11	B5-B11	B5-B11	B5-B11	
43,1	B5-B11	B5-B11	B5-B11	B5-B11	B5-B11
50,3	B5-B11	B5-B11	B5-B11	B5-B11	
54,3	B5-B11	B5-B11	B5-B11	B5-B11	
62,0	B5-B11	B5-B11	B5-B11	B5-B11	

CS - S ... 083

i	071	080	090	100	112
67,5		B5-B11	B5-B11	B5-B11	B5-B11
74,2		B5-B11	B5-B11	B5-B11	B5-B11
91,5		B5-B11	B5-B11	B5-B11	B5-B11
117,2	B5-B11	B5-B11	B5-B11		
128,7	B5-B11	B5-B11	B5-B11		
158,8	B5-B11	B5-B11	B5-B11		
184,9	B5-B11	B5-B11	B5-B11		
203,1	B5-B11	B5-B11	B5-B11		
250,5	B5-B11	B5-B11	B5-B11		
292,4	B5-B11	B5-B11	B5-B11		
315,7	B5-B11	B5-B11	B5-B11		
360,6	B5-B11	B5-B11	B5-B11		

B11 = Motori in esecuzione speciale / Motor with special execution / Motoren mit Spezialgeometrie / Moteurs avec ex ecution sp eciale / Motores con ejecuci n especial

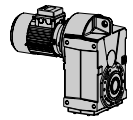

Predisposizione / Predisposition / Motoranbau / Pr edisposition / Predisposici n

CS - S ... 102

i	080	090	100	112	132	160
8,1	B5-B11	B5-B11	B5-B11	B5-B11	B5-B11	B5
8,8	B5-B11	B5-B11	B5-B11	B5-B11	B5-B11	B5
10,9	B5-B11	B5-B11	B5-B11	B5-B11	B5-B11	B5
12,8	B5-B11	B5-B11	B5-B11	B5-B11	B5-B11	B5
14,0	B5-B11	B5-B11	B5-B11	B5-B11	B5-B11	B5
17,2	B5-B11	B5-B11	B5-B11	B5-B11	B5-B11	B5
19,0	B5-B11	B5-B11	B5-B11	B5-B11	B5-B11	
22,1	B5-B11	B5-B11	B5-B11	B5-B11	B5-B11	
24,3	B5-B11	B5-B11	B5-B11	B5-B11	B5-B11	
26,3	B5-B11	B5-B11	B5-B11	B5-B11	B5-B11	
29,9	B5-B11	B5-B11	B5-B11	B5-B11	B5-B11	
32,4	B5-B11	B5-B11	B5-B11	B5-B11	B5-B11	
34,9	B5-B11	B5-B11	B5-B11	B5-B11	B5-B11	
38,3	B5-B11	B5-B11	B5-B11	B5-B11	B5-B11	
44,0	B5-B11	B5-B11	B5-B11	B5-B11		
47,1	B5-B11	B5-B11	B5-B11	B5-B11	B5-B11	
55,1	B5-B11	B5-B11	B5-B11	B5-B11		
59,4	B5-B11	B5-B11	B5-B11	B5-B11		
67,8	B5-B11	B5-B11	B5-B11	B5-B11		

CS - S ... 103

i	071	080	090	100	112
74,2		B5-B11	B5-B11	B5-B11	B5-B11
81,4		B5-B11	B5-B11	B5-B11	B5-B11
100,1		B5-B11	B5-B11	B5-B11	B5-B11
110,5	B5-B11	B5-B11	B5-B11	B5-B11	B5-B11
128,7	B5-B11	B5-B11	B5-B11	B5-B11	B5-B11
141,2	B5-B11	B5-B11	B5-B11	B5-B11	B5-B11
173,8	B5-B11	B5-B11	B5-B11	B5-B11	B5-B11
203,1	B5-B11	B5-B11	B5-B11	B5-B11	B5-B11
222,9	B5-B11	B5-B11	B5-B11	B5-B11	B5-B11
274,2	B5-B11	B5-B11	B5-B11		
320,8	B5-B11	B5-B11	B5-B11		
345,6	B5-B11	B5-B11	B5-B11		

Predisposizione / Predisposition / Motoranbau / Pr edisposition / Predisposici n

CS - S ... 122

i	080	090	100	112	132	160	180	200
8,5						B5	B5	B5
9,3						B5	B5	B5
11,4						B5	B5	B5
12,6						B5	B5	B5
13,8						B5	B5	B5
17,0						B5	B5	B5
21,3			B5-B11	B5-B11	B5-B11	B5	B5	
23,3			B5-B11	B5-B11	B5-B11	B5	B5	
26,2			B5-B11	B5-B11	B5-B11	B5	B5	
28,6			B5-B11	B5-B11	B5-B11	B5	B5	
30,5			B5-B11	B5-B11	B5-B11	B5	B5	
33,4			B5-B11	B5-B11	B5-B11	B5	B5	
35,2			B5-B11	B5-B11	B5-B11	B5	B5	
41,1			B5-B11	B5-B11	B5-B11	B5	B5	
43,6	B5-B11	B5-B11	B5-B11	B5-B11	B5-B11			
49,0	B5-B11	B5-B11	B5-B11	B5-B11	B5-B11			
53,8	B5-B11	B5-B11	B5-B11	B5-B11	B5-B11			
66,0	B5-B11	B5-B11	B5-B11	B5-B11	B5-B11			

CS - S ... 123

i	080	090	100	112	132
71,1			B5-B11	B5-B11	B5-B11
87,3			B5-B11	B5-B11	B5-B11
112,5	B5-B11	B5-B11	B5-B11	B5-B11	B5-B11
123,3	B5-B11	B5-B11	B5-B11	B5-B11	B5-B11
133,8	B5-B11	B5-B11	B5-B11	B5-B11	B5-B11
151,4	B5-B11	B5-B11	B5-B11	B5-B11	B5-B11
177,5	B5-B11	B5-B11	B5-B11	B5-B11	B5-B11
194,6	B5-B11	B5-B11	B5-B11	B5-B11	B5-B11
238,9	B5-B11	B5-B11	B5-B11	B5-B11	B5-B11
280,1	B5-B11	B5-B11	B5-B11	B5-B11	
301,2	B5-B11	B5-B11	B5-B11	B5-B11	
343,9	B5-B11	B5-B11	B5-B11	B5-B11	

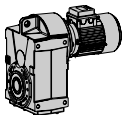

Piazzamento / Mounting positions / Einbaulage / Pos. de montage / Pos. de montaje

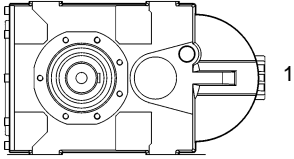
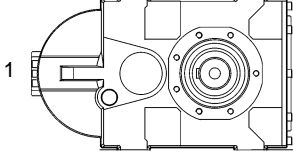
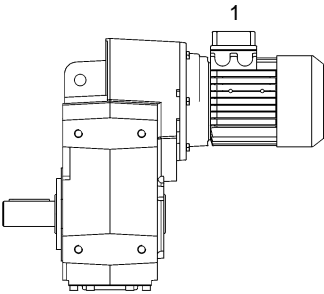
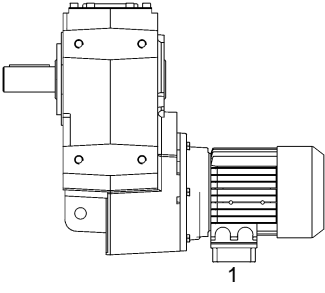
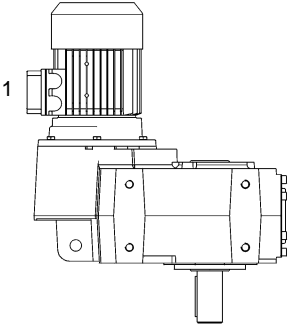
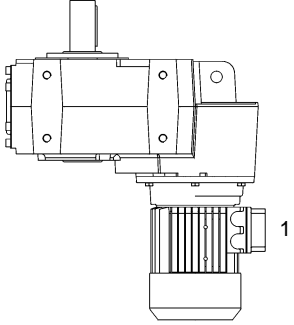
B3	B8
	
B6	B7
	
V5	V6
	

- Per le posizioni di piazzamento verticali verificare quanto detto a pag.10-11.
- For vertical positions, check with pages 10-11.
- Für die vertikalen Einbaulagen siehe Seite 10-11.
- Pour les positions de montage verticales, voir pages 10 et 11.
- Para las posiciones de montaje verticales, ver las páginas 10-11.

- Se non diversamente specificato le posizioni standard sono B3.
- Unless specified otherwise, the standard positions are B3.
- Falls nicht anders angegeben, sind B3 die Standardeinbaulagen.
- Si non specificato, les positions standard sont B3.
- Si no se especifica el contrario, las posiciones estándar son B3.

- Per le posizioni di piazzamento non previste occorre rivolgersi al ns. Servizio tecnico.
- For positions not envisaged, it is necessary to call our Technical Service.
- Für nicht angegebene Einbaulagen setzen Sie sich bitte mit unserem Kundendienst in Verbindung.
- Pour les positions de montage non prévues, contacter notre S.c.e technique.
- Para las posiciones de montaje no previstas, es necesario ponerse en contacto con nuestro Servicio técnico.

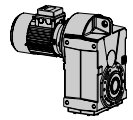

Flangia / Flange / Flansch / Flasque / Flasque-bride

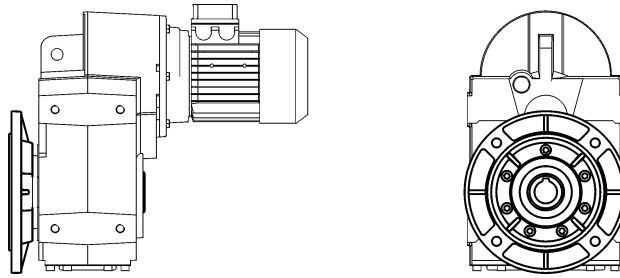

Piazzamento / Mounting positions / Einbaulage / Pos. de montage / Pos. de montaje

Posizione morsetteria
Position of terminal box
Klemmenkastenlage
Position du bornier
Posición caja de bornes

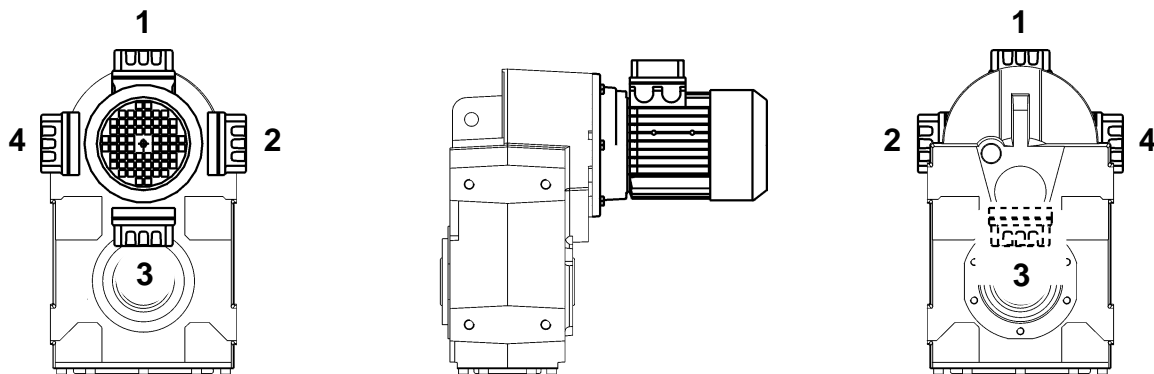

- Nel caso di particolari esigenze specificare in fase di ordine la posizione della morsetteria come da schema.
- In the case of specific requirements, when ordering, specify the position of the terminal box as shown in the diagram.
- Im Falle von Sonderanforderungen ist bei Auftragserteilung die Lage des Klemmenkastens gemäß dem Schema genau anzugeben.
- En cas d'exigences particulières, spécifier, lors de la commande, la position du bornier comme d'après le schéma.
- En caso de exigencias particulares, detallar en el pedido, la posición de la caja de bornes según el esquema.

- Se non diversamente specificato, il gruppo viene fornito con morsetteria in pos.1.
- Unless otherwise specified, the gear reducer is supplied with terminal box in position 1.
- Sofern nichts gegenteiliges angegeben, wird der Schneckengetriebemotor mit Klemmkastenlage 1 geliefert.
- Sauf indications contraires, le réducteur est fourni avec boîte à borne en position 1.
- Si no esta diferentemente especificado, el motorreductor se monta con la caja de bornes en posición 1.

